



TIMELESSNESS / THIERRY DE MEY

FICHE TECHNIQUE

Mise à jour : 2023-10-10

Contacts technique :

Régie générale / Lumière : Laurent FOURNAISE
regie@percussionsdestrasbourg.com / 06 09 99 21 37

Régie son : Olivier PFEIFFER
olivierpfeiffer@gmail.com / 06 63 98 07 96

Équipe :

8 musiciens, 1 régisseur général/lumière, 1 régisseur son, 1 chargé.e de production.

Programme :

ORDRE	TITRE
01	Intro
02	Duo S
03	Affordance
04	Pièce de gestes
05	Musique de tables
06	Timelessness
07	Seq A Silence must be
08	Floor Pattern
09	Seq B Silence must be
10	Hands
11	Frisking
12	Seq C Silence must be

Durée : environ 01h10



Transport du matériel :

Chauffeurs : Olivier et Laurent.

Sauf exception, le matériel est acheminé avec un véhicule de location 12m3 + remorque bâchée PTAC 750kg .

Caractéristiques :

12m3 : tonnage : 3,5 tonnes. Longueur : env. 3 m. 70, largeur : 1 m. 75, hauteur : 1 m. 87.
Remorque : longueur : 2 m. 50, largeur 1 m. 20, hauteur : 1 m. 90

Merci de prévoir un stationnement autorisé, sécurisé, à proximité du lieu de concert pour ce véhicule du jour de notre arrivée au jour du départ au matin.

Scène :

- **IMPORTANT** : Taille minimum de la scène : 12m d'ouverture au cadre (14m de mur à mur) par 11m de profondeur
- Tapis de danse noir du bord plateau au bord face praticables
- Pendrillonnage à l'italienne selon plan, fond noir
- 12 praticables de 2 m. sur 1 m., hauteur 0,80m
- 3 praticables de 2 m. sur 1 m., hauteur 0,40m
- Moquette noire sur tous les praticables et jupés en noir. Installation selon plan.
- Prévoir des marches à jardin et à cour pour accéder aux praticables.

Pour la pièce « Seq C Silence must be » :

certain musiciens devront se placer en salle autour du public pour jouer des instruments métalliques. Prévoir le repérage du plateau vers le public.

Régie :

Les régies son et lumière seront en salle côte à côte.



Timelessness
SOUND 29/10/2021
Sound technicien : Olivier Pfeiffer - olivierpfeiffer@gmail.com - 0033 6 63 98 07 96

**PERCUSSIONS
DE STRASBOURG**

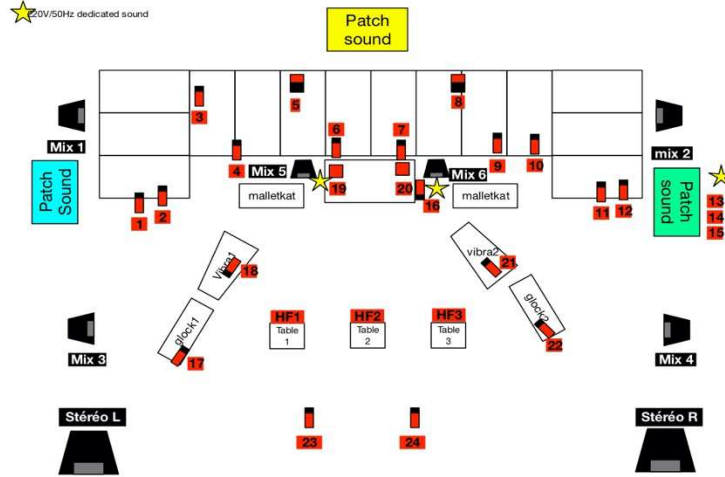

IN				OUT			
1	FJ	km184	mic stand with boom	Aux 1	upstage Right	PS15/MTD112	stand h = 2,5m
2	oudouJ	SM57	mic stand with boom				
3	franz	dpa4060		Aux 2	upstage Left	PS15/MTD112	stand h = 2,5m
4	FMJ	km184	mic stand with boom	Aux 3	downstage Right	PS15/MTD112	stand h = 2m
5	GCJ	Beta 52	short stand with boom	Aux 4	downstage Left	PS15/MTD112	stand h = 2m
6	pianoJ	km184	mic stand with boom	Aux 5	middle Left	PS15/MTD112	
7	pianoC	km184	mic stand with boom	Aux 6	middle Right	PS15/MTD112	
8	GCC	Beta52	short stand with boom	Aux 7	rev court		
9	HH	km184/AKGC214	mic stand with boom	Aux 8	rev med		
10	FMC	km184	mic stand with boom	Aux 9	rev long 1		
11	FC	km184	mic stand with boom	Aux 10	rev long 2		
12	oudouC	SM57	mic stand with boom	Aux 11	rev long 3		
13	Table 1	HF1	pds	Aux 12	pitch		
14	Table 2	HF2	pds	stéréo L			
15	Table 3	HF3	pds	stéréo R	FOH		
16	C	km184/AKGC214	short stand with boom				depend of the venue The coverage of FOH system must be homogeneous for the audience 105db SPL without distortion
17	Glock 1	T-bone ovid	pds				
18	vibra 1	T-bone ovid	pds				
19	Malletkat 1	DI					
20	Malletkat 2	DI					
21	Glock 2	T-bone ovid	pds				
22	Vibra 2	T-bone ovid	pds				
23	face J	km184	table stand				
24	face C	km184	table stand				
25	rev court L						
26	rev court R						
27	rev med L						
28	rev med R						
29	rev long L						
30	rev long R						
31	rev long 2 L						
32	rev long 2 R						
33	rev long 3 L						
34	rev long 3 R						
35	pitchL						
36	pitchR						
37	ordi régie L		pds				Jack 6,35
38	ordi régie R						ADAT
39	ordre	SM58					

Sound desk have to be in the audience
Digital sound desk is needed CL5 SD10 V16
New batteries for each show

**PERCUSSIONS
DE STRASBOURG**

Timelessness
Thierry de Mey
Patch sound - 29/10/2021
Sound technician : Olivier Pfeiffer
olivierpfeiffer@gmail.com - 0033 06 63 98 07 96

Interphonie : 3 postes : régie lumière, son, plateau



**Percussions
de Strasbourg**

Éclairage : Laurent Fournaise 06 09 99 21 37 / regie@percussionsdestrasbourg.com

15 place André Maurois
67200 Strasbourg — France

Tél, +33 (0)3 88 27 75 04
www.percussionsdestrasbourg.com

Siret — 303 587 372 00028

Plan de feu type et adaptable :

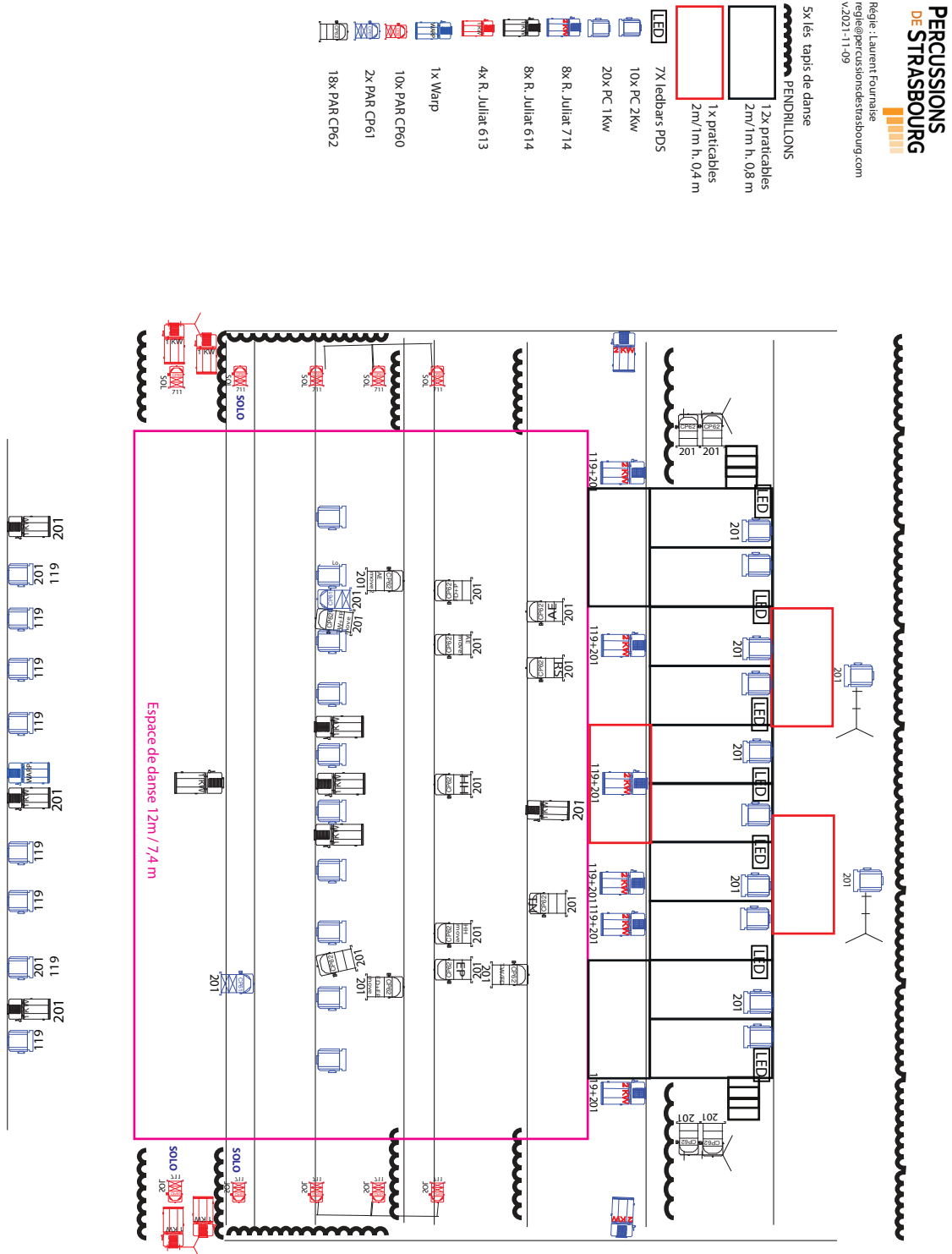

Pupitre : Congo Kid fourni par le lieu apprécié ou Mac+D :Light ou ETC nomad ramené par PdS

Les Percussions viennent avec les 7 ledbars, le reste du matériel est à fournir sur place



Planning type / Personnel demandé (à fournir par l'organisateur) :

DATE	HORAIRES	TÂCHES	PLATEAU	LUMIÈRE	SON
J-2	Fin de journée/ Soirée	Arrivée du camion. Visite du lieu et discussion avec l'équipe technique, déchargement. Stationnement du véhicule+remorque en lieu sûr.	Staff d'accueil	Staff d'accueil	Staff d'accueil
J-1	Matin	Montage plateau, backline, lumière, son.	1 régisseur général 3 régisseurs plateau	1 régisseur lumière 2 électro	1 régisseur son 1 technicien son
	Après-midi	Suite et fin montage plateau, son, lumière, réglages, créneaux à définir en fonction de l'avancement du matin.	1 régisseur général 3 régisseurs plateau	1 régisseur lumière 2 électro	1 régisseur son 1 technicien son
	Service continu ou soir	Installation musiciens. Suite et fin des réglages.	1 régisseur général 2 régisseurs plateau	1 régisseur lumière 1 électro	1 régisseur son 1 technicien son
J	Matin	Conduite. Répétitions	1 régisseur général 1 régisseur plateau	1 régisseur lumière 1 électro	1 régisseur son 1 technicien son
	Après-midi	Répétitions, raccords techniques, générale	1 régisseur général 1 régisseur plateau	1 régisseur lumière	1 régisseur son 1 technicien son
	Soir	SPECTACLE	1 régisseur général 1 régisseur plateau	1 régisseur lumière	1 régisseur son 1 technicien son
	Après spectacle	Démontage, chargement. Entre 2h et 2h30 de temps.	1 régisseur général 3 régisseurs plateau	Équipe démontage	Équipe démontage
J+1	Matin	Départ du camion	1 personne si besoin		



Backline :

l'organisateur mettra à disposition pour toute la durée des répétitions et des représentations :

- 2 vibraphones Musser M55 (en bon état, moteur vibrato et courroie fonctionnel) : nous les équiperons de lames personnalisées.

Loges :

Nous avons besoin de 3 loges pouvant accueillir 8 musiciens, 2 régisseurs, 1 chargé de production équipée de bouteilles d'eau, café, thé, gâteaux, fruits secs, fruits, charcuterie/fromage/pain appréciés, point d'eau avec serviettes et savon.